



## Ala Azzurra da Cross

**Motocicletta per gare di motocross - Cambio 4 velocità con comando a pedale**  
**Sospensione anteriore telescopica idraulica e posteriore a forcellone oscillante con ammortizzatori idraulici - Serbatoio carburante a doppia camera da litri 12**

MOTORE	MOTOTELAIO
Motocilindrico, quattro tempi, valvole in testa ad aste e bilancieri.	Telaio monotrave in tubi e lamiera di acciaio.
Alesaggio . . . . . 66 mm	Lunghezza totale . . . . . 1980 mm
Corsa . . . . . 72 mm	Larghezza max . . . . . 780 mm
Cilindrata . . . . . 246,2 mm	Altezza manubrio . . . . . 1040 mm
Rapporto di compressione 10-1	Altezza minima da terra 250 mm
Potenza alla ruota . . . . . 21 CV	Passo . . . . . 1320 mm
Regime motore corrispette 7500 g/m	Peso a vuoto . . . . . 115 kg.

**VARIE**

Pneumatici artigianali: anteriore 3.00x21  
 posteriore 3.50x19

[2]

[3]

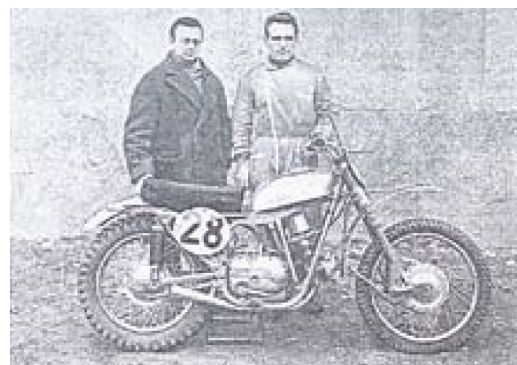

al snel een aangepast wiegframe met aan beide zijden nog een extra framebuis van boven naar onder. Een constructie die daarna ook weer in de 'over-de-toonbank-modellen' werd toegepast. Datzelfde zien we ook in de motorspecificaties. De 'over-de-toonbank-modellen' volgen later de fabrieksspecificaties. In 1964 verschijnt er nog een gewijzigde versie: de Ala d'Oro 250 Cross. Nu goed voor ongeveer 25 pk.

Italië zou Italië niet zijn of er werd wel druk op privébasis aan gemodificeerde versies gewerkt. Wat dacht u van de Canova-uitvoering? De voorvork lijkt een beetje op die van de Greeves [3]. Een ander voorbeeld is de Vincente-uitvoering. Weer op basis van het eerste model. Een fraaie aluminium tank en ook weer een speciale crossvoorvork van het merk Ceriani [4]. Het motorblok is niet voorzien van een opschrift, dus dat komt uit de periode eind 1960, begin 1962. Bij beide versies valt ook nog op dat er geen met de hand

De eerste crossers hadden zoals al aangegeven eigenlijk het standaardframe van de wegmodellen met slechts één versterking. Vanaf de onderzijde van het balhoofd liepen twee extra framebuizen naar het bovenste motorophangpunt. De carburateur werd een Dell'Orto SSI 27mm. De fabriekscrossers kregen



[5]



[4]

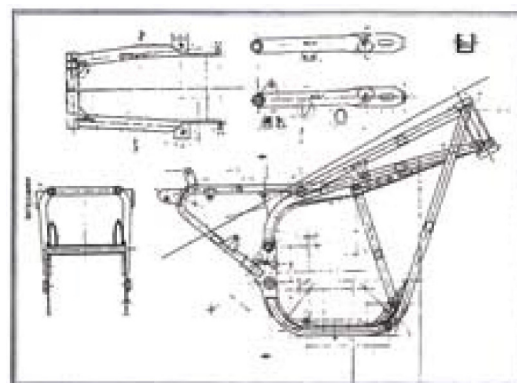

[6]